

Hochleistungsabscheider "System H" NS4

filterlos

mit integriertem Schlammfang 5400l

automatischer wasserfreier Ölabzug

Zulaufverschluss

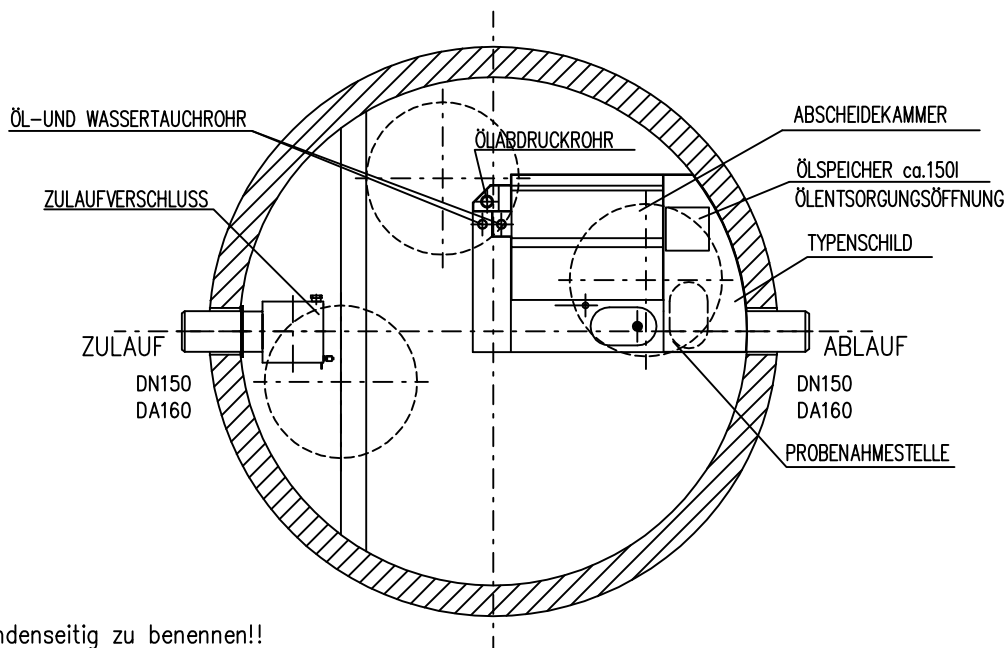
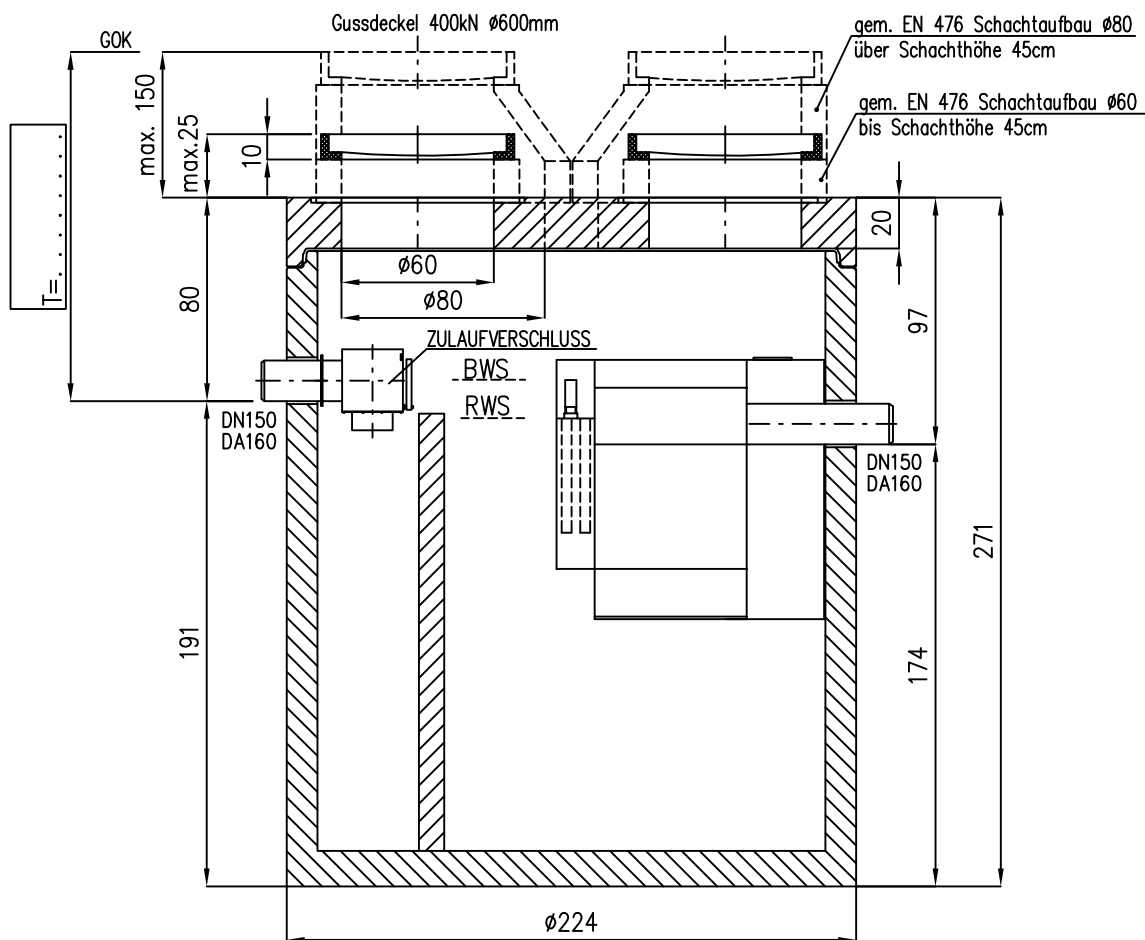

Die Zulauftiefe T ist kundenseitig zu benennen!!

Schwerstes Element:	7,5
Gesamtgewicht:	9,5t
-----	bauseits

FREIGABE:
 Unterschrift Datum

techn. Änderungen vorbehalten!

DATUM:	26.03.09	PLANUNG/KONSTRUKTION:	Inq. Peer
MASS:	PROJEKT:	ZEICHNUNGSNAME:	H NS4 SF05400
ABWASSERPROJEKT			www.inowa.at
ZEICHNUNGSVERWALTER:			A: Tel.: +43/7243/51414
GEPLOTTET AM:			A: Fax: +43/7243/5141415
			D: Tel.: +49/8654/479090
			D: Fax: +49/8654/479477