

Hochleistungsabscheider "System H+ " NS 40

filterlos

mit integriertem Schlammfang 10600l

automatischer wasserfreier Ölabzug

Zulaufverschluss

Gußdeckel Kl. D, D=600mm

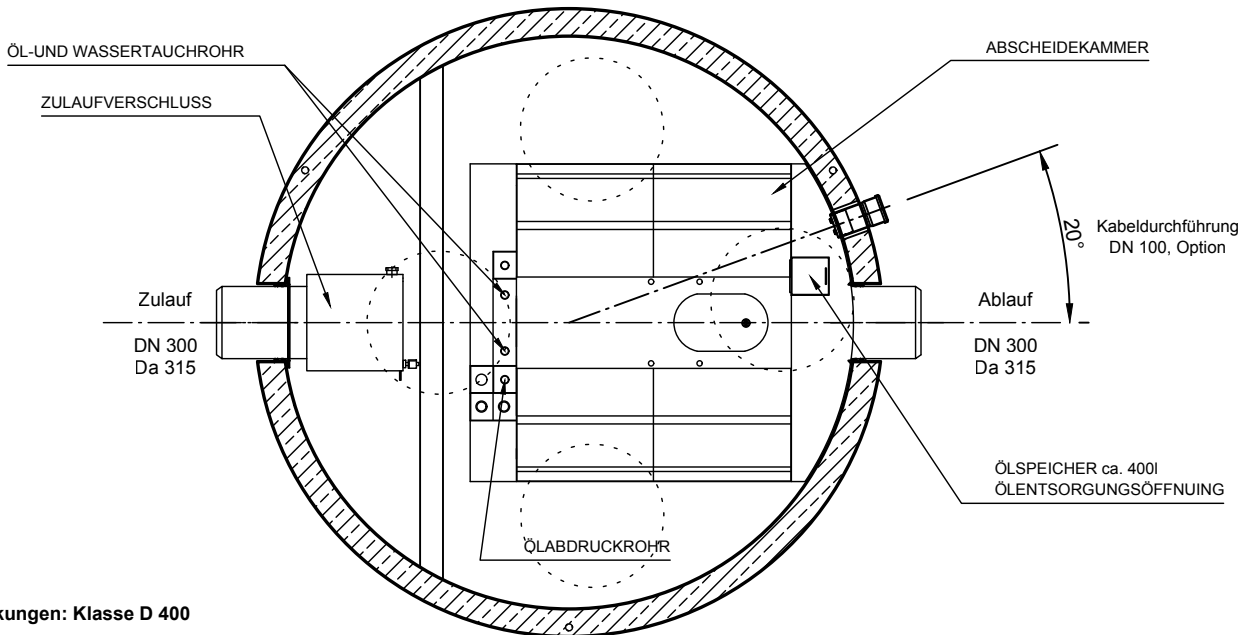
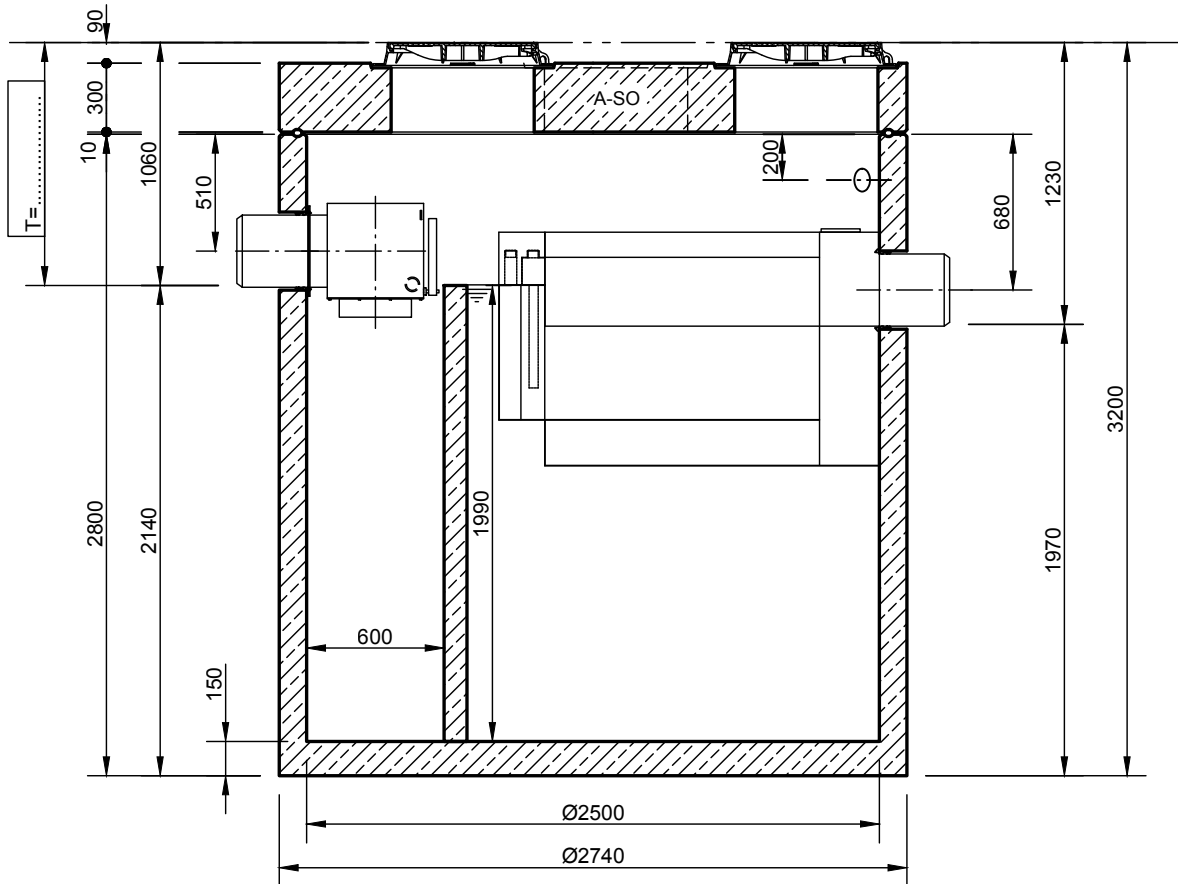

Abdeckungen: Klasse D 400

- Die Höhen der bauseitigen Mörtelfugen sind mit 10 mm angenommen

- Toleranzen der Betonteile nach DIN 4034-1

INOWA
ABWASSERTECHNOLOGIE

Rev.	Beschreibung	Datum	Bearbeitet	Benennung:	Maßstab:
-	Zur Ansicht	21.12.2021	SMartin	Hochleistungsabscheider System H+ NS 40-10600	1:33
A	Änderung Einbauteil Abscheider	19.04.2023	AFischer		Format: A4
Datum 21.12.2021 Erstellt SMartin					Zeichnungs-Nr.: AT-S-K-11229
Ersatz für				Alle Rechte und Änderungen vorbehalten	
Gewicht					
Werkstoff					