

Hochleistungsabscheider "System H " NS 20

filterlos

mit integriertem Schlammfang 5300l

automatischer wasserfreier Ölabzug

Zulaufverschluss

Gußdeckel Kl. D, D=600mm

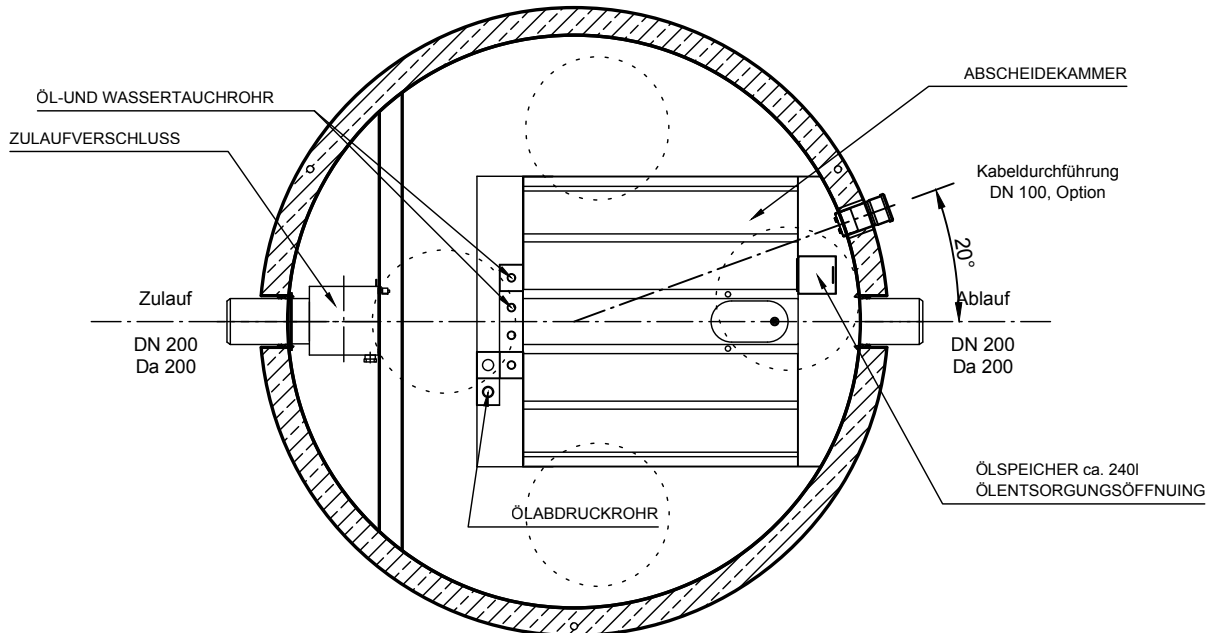
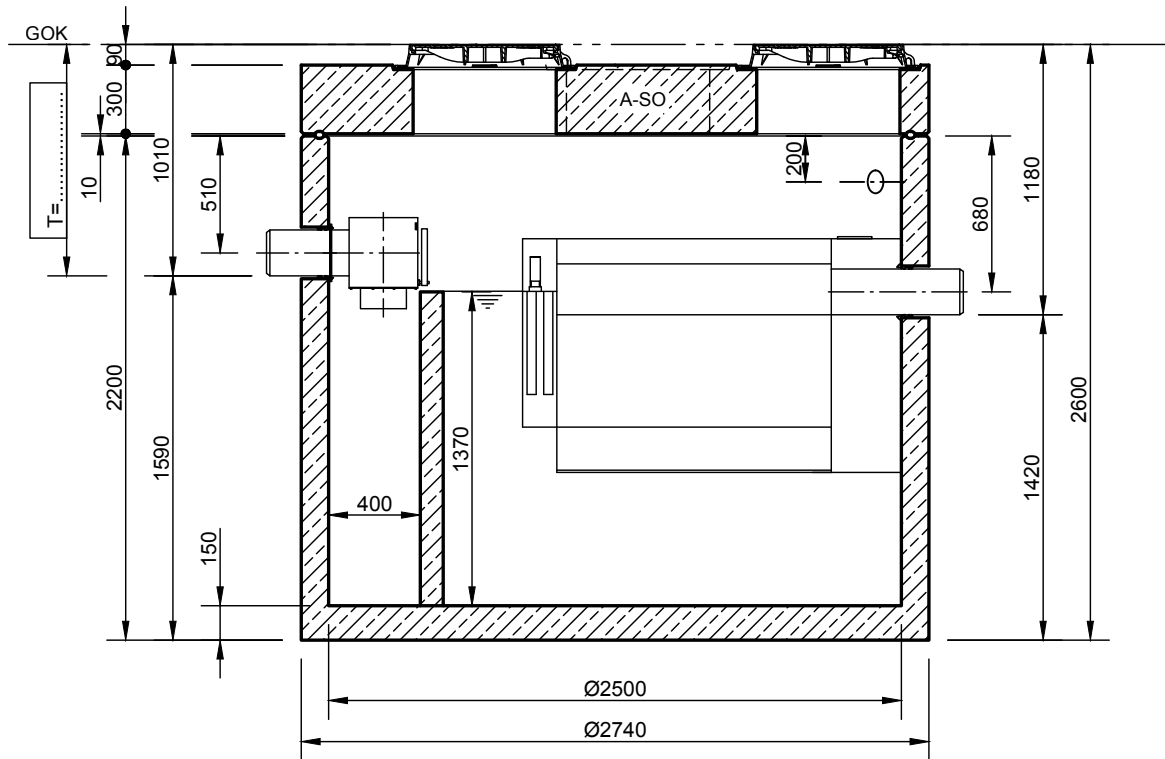

Abdeckungen: Klasse D 400

- Die Höhen der bauseitigen Mörtelfugen sind mit 10 mm angenommen

- Toleranzen der Betonteile nach DIN 4034-1

INOWA
ABWASSERTECHNOLOGIE

Rev.	Beschreibung	Datum	Bearbeitet	Benennung:	Maßstab:
A	KKA ergänzt	09.03.2022	SMartin	System H NS 20-5300	1:33
B	Trennwand geändert	21.12.2022	AFischer		Format:
C	Einbauteil geändert	30.08.2023	AFischer		A4
Datum		07.12.2021	Erstellt	SMartin	Blatt
Ersatz für			Geprüft		
Gewicht			Sachbear.		
Werkstoff			Beleg-Nr.		
			SAP - Mat.	Zeichnungs-Nr.:	
				AT-S-K-11200	C
Alle Rechte und Änderungen vorbehalten					