

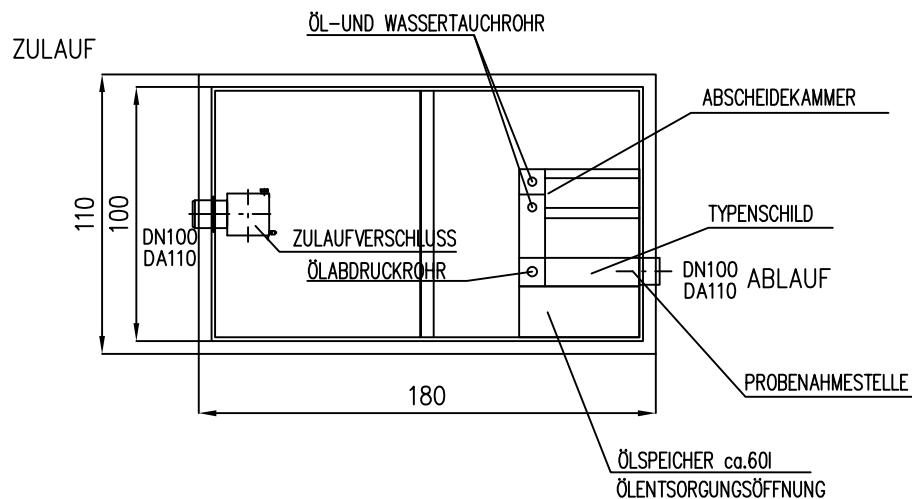

Hochleistungsabscheider "System H" NS2

freistehend, filterlos
mit integriertem Schlammfang 1020l
automatischer wasserfreier Ölabzug
Zulaufverschluss

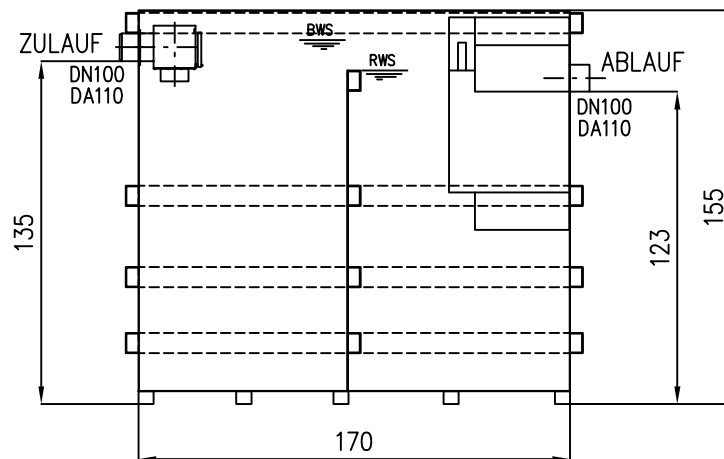

Schwerstes Element:	t	FREIGABE:	DATUM:	PLANUNG/KONSTRUKTION:	 Abwassertechnologie GmbH www.inowa.at A: Tel.: +43/7243/51414 A: Fax: +43/7243/5141415
Gesamtgewicht:	t		Unterschrift	13.11.2009	
-----	bauseite-	Datum	MASST.	PROJEKT:	ZEICHNUNGSNAME: HFR NS02 SF01020 ABWASSERPROJEKT

techn. Änderungen vorbehalten!