

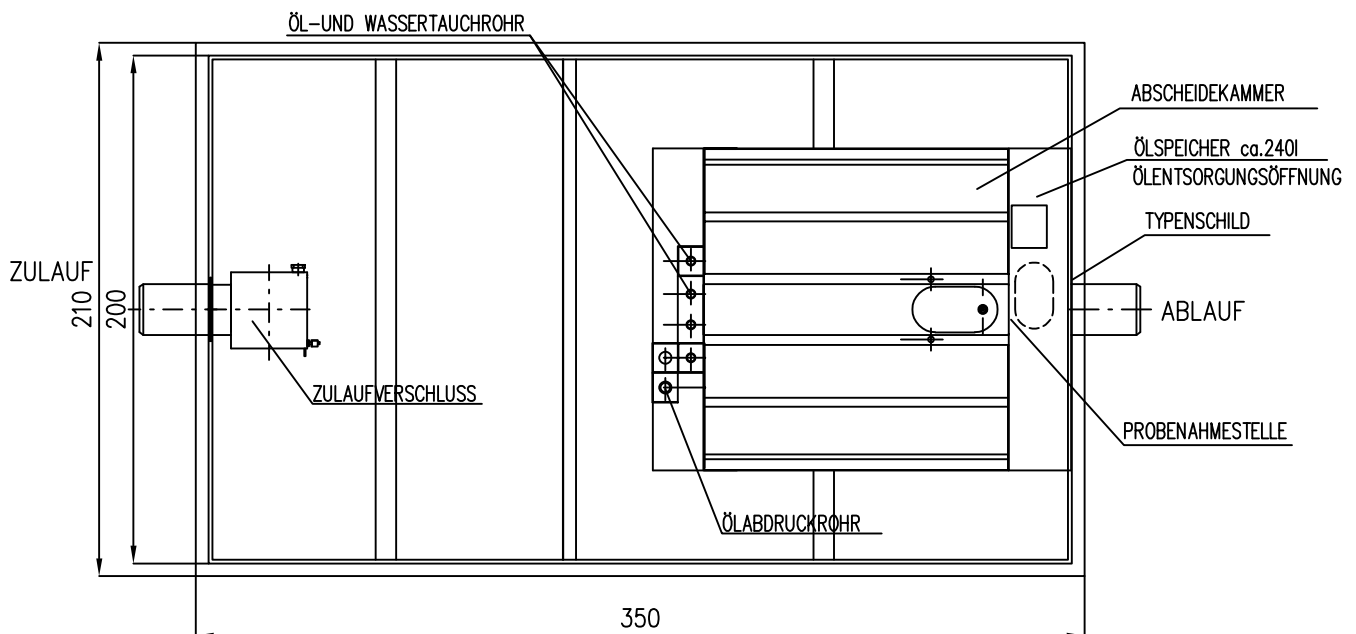

Hochleistungsabscheider "System H" NS15

freistehend, filterlos
mit integriertem Schlammfang 5030I
automatischer wasserfreier Ölabzug
Zulaufverschluss

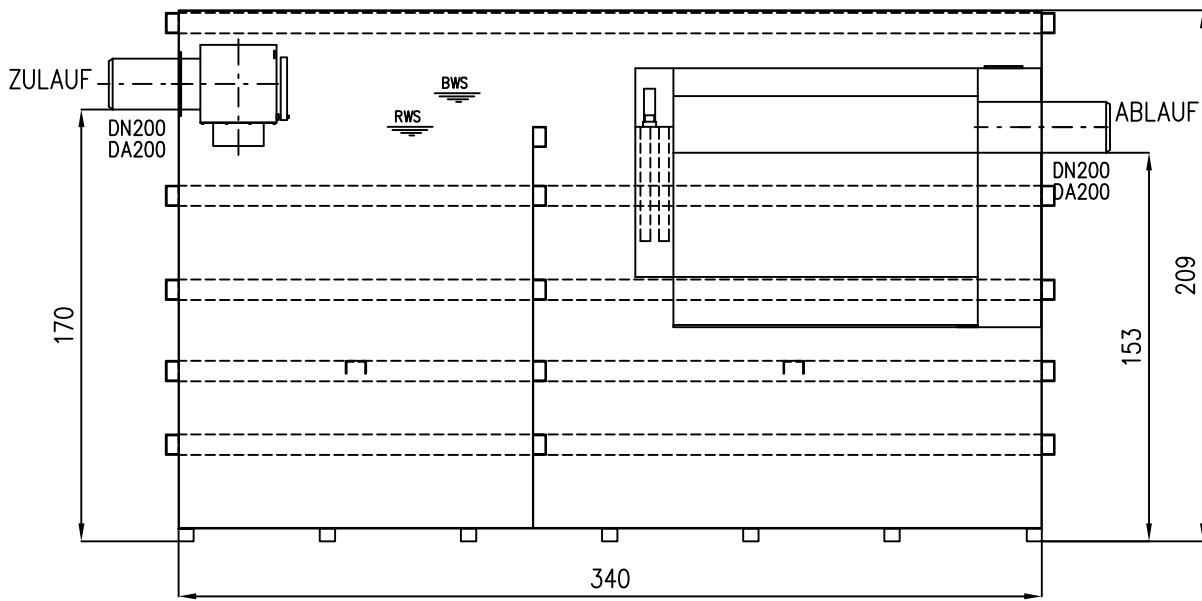

| | | | | | |
|---------------------|-----------|--------------------|----------------------|-----------------------|----------------------------------------------------------------------------------------------------------------------------------------------------------------------------------------------------------------------------|
| Schwerstes Element: | t | FREIGABE: | DATUM: | PLANUNG/KONSTRUKTION: |  Abwassertechnologie GmbH www.inowa.at A: Tel.: +43/7243/51414 A: Fax: +43/7243/5141415 |
| Gesamtgewicht: | t | | 13.11.2009 | Inq. Peer | |
| ----- | bauseite- | Unterschrift | MASSST.: | PROJEKT: | ZEICHNUNGSNAME: |
| | | Datum | HFR NS15 SF 05030 | | ABWASSERPROJEKT |
| | | | ZEICHNUNGSVERWALTER: | | DEPLOTTET AM: |

techn. Änderungen vorbehalten!