

Hochleistungsabscheider "System H" NS15

freistehend, filterlos
mit integriertem Schlammfang 1750l
automatischer wasserfreier Ölabzug
Zulaufverschluss

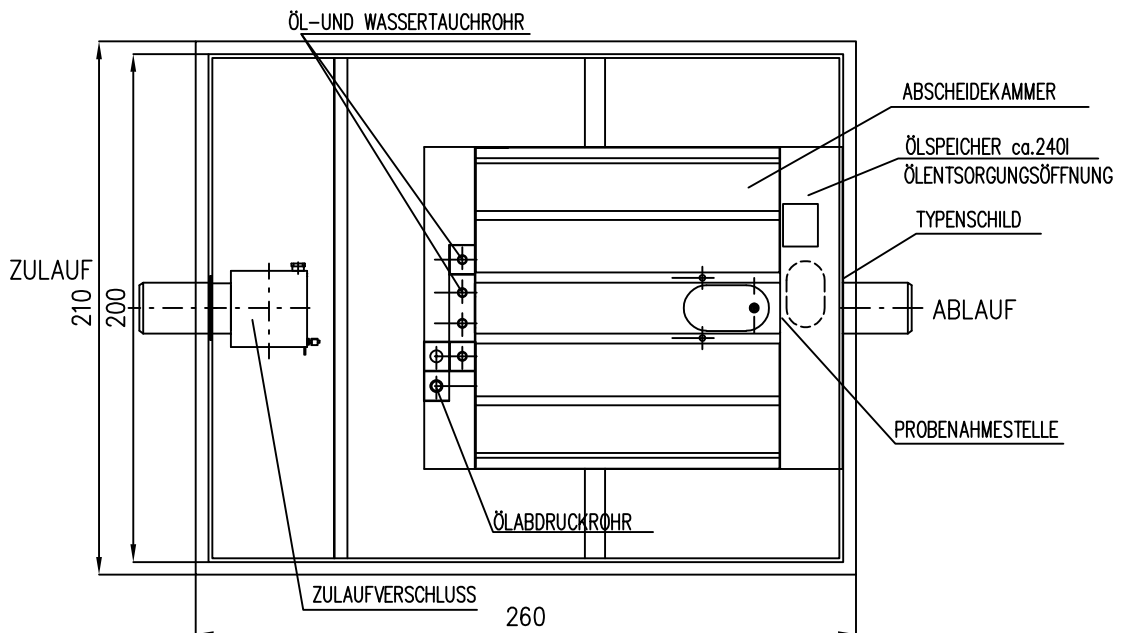
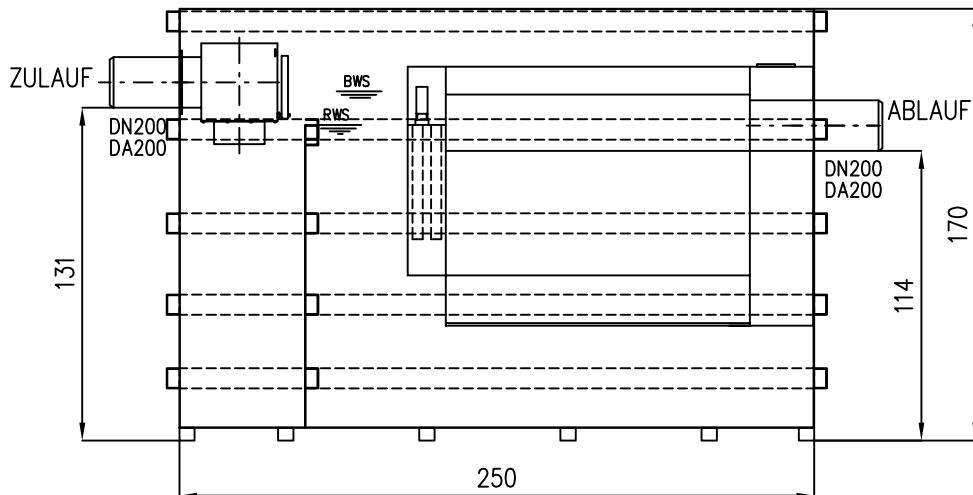

Schwerstes Element:	t
Gesamtgewicht:	t
-----	-bauseits-

FREIGABE:	
Unterschrift	Datum
techn. Änderungen vorbehalten!	

DATUM:	PLANUNG/KONSTRUKTION:
13.11.2009	Ing. Peer
MASST.	PROJEKT:
ZEICHNUNGSNAME:	
HFR NS15 SF 01750	
ABWASSERPROJEKT	
ZEICHNUNGSVERWALTER:	
GEPLOTTET AM:	

inowa
Abwassertechnologie
GmbH
www.inowa.at
A: Tel.: +43/7243/51414
A: Fax: +43/7243/5141415