

Kompaktbecken System C3

Hochleistungsabscheider H NS 20 filterlos mit Schlammfang 7450 I

Stapelbecken 4300 I automatischer wasserfreier Ölabzug

Zulaufverschluss

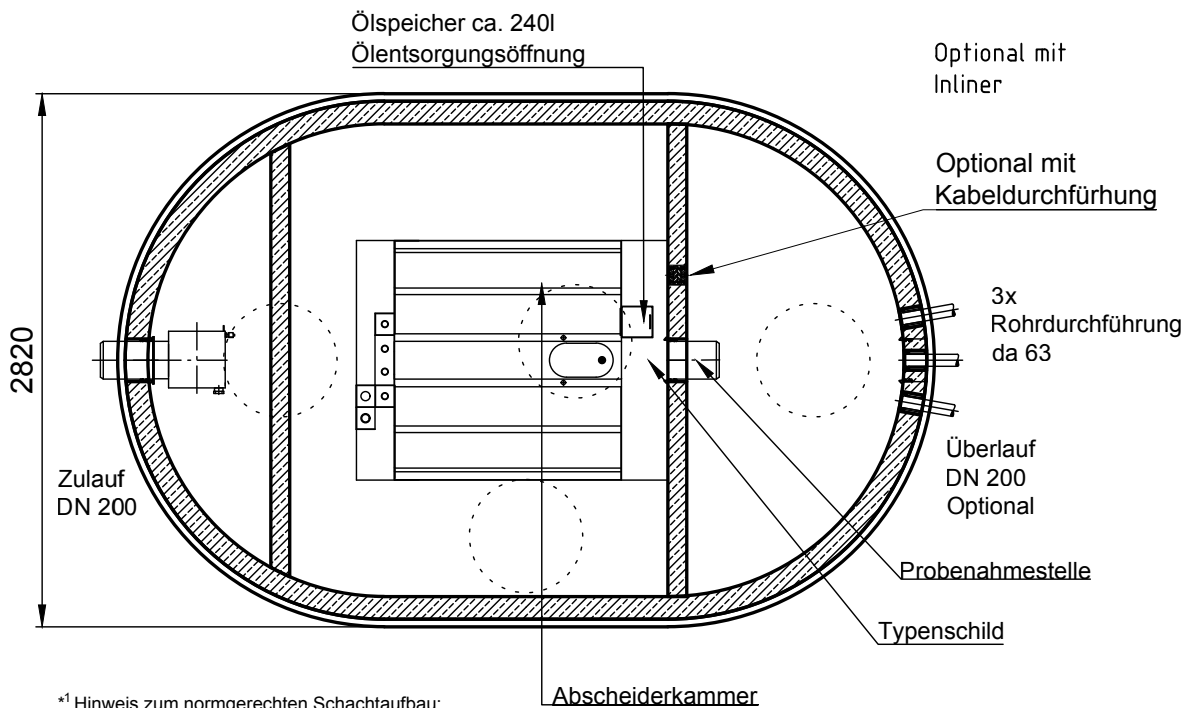
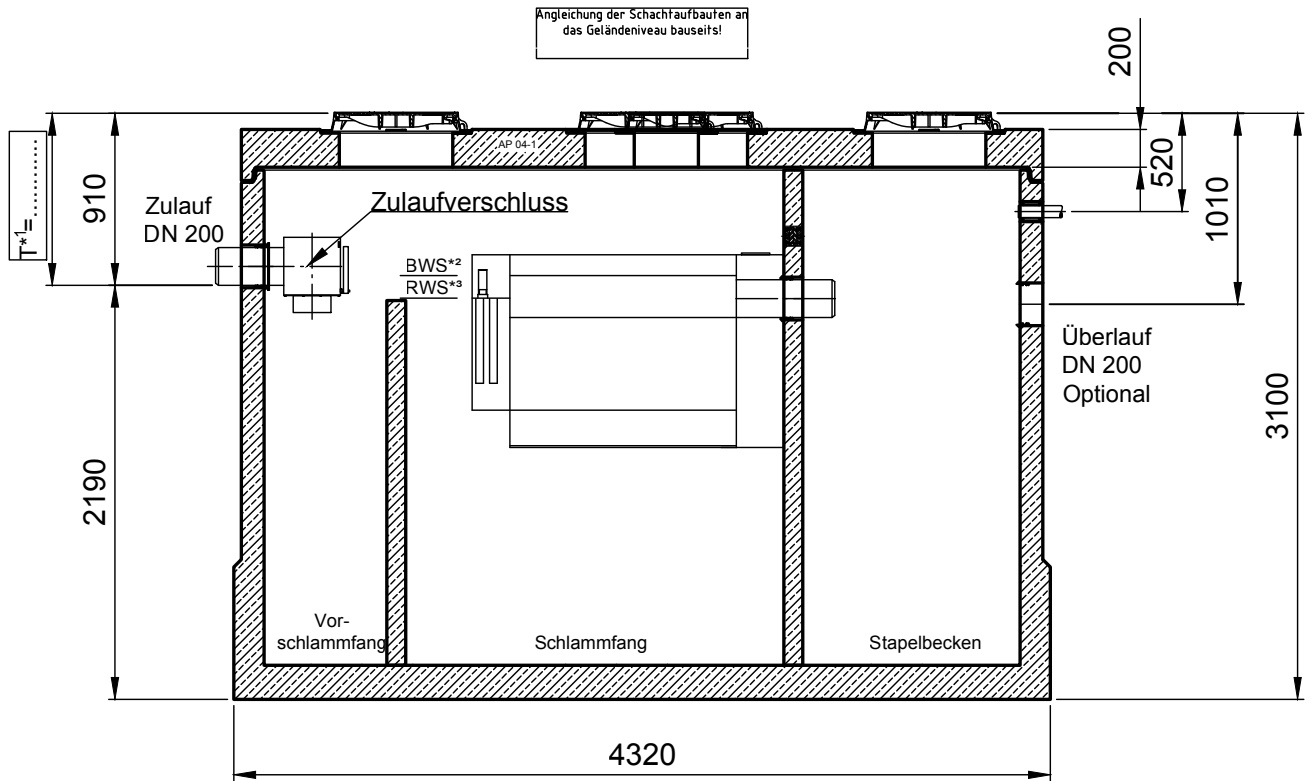

*¹ Hinweis zum normgerechten Schachtaufbau:
Ab Schachthöhe 400 mm ist die Aufsichtung
in DN 800 auszuführen!

*² BWS: Betriebswasserspiegel

*³ RWS: Ruhewasserspiegel

INOWA
ABWASSERTECHNOLOGIE

Rev.	Beschreibung	Datum	Bearbeitet	Benennung:	Maßstab:
-	Zur Ansicht	30.05.2023	AFischer	Typenblatt C3 H NS20-7450I	1:40
A	Position Da63 geändert	03.10.2023	AFischer		Format: A4
Datum				Zeichnungs-Nr.:	Blatt
Ersatz für		30.05.2023	Erstellt	AT-S-K-11338	A
Gewicht		17,5t/22,5t	Geprüft		
Werkstoff			Sachbear.		
			Beleg-Nr.	Alle Rechte und Änderungen vorbehalten	
			SAP - Mat.		